



VARITRANS STRAIGHTLINE

Bewegliche Glastrennwände für
transparente Raumteilung

INHALT



Konzepte
Seite 4 – 11



Bedienkomfort
Seite 12 – 13



Elementtypen
Seite 14 – 15

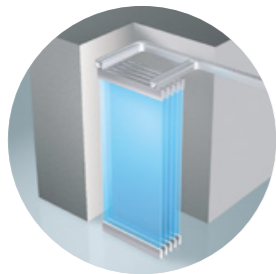

Technik
Seite 16 – 19



AUCH GESCHLOSSEN NOCH GANZ OFFEN

Flexible Raumteilung auf die transparente Art.

Ob geöffnet oder geschlossen: Mit seinen beweglichen, lichtdurchlässigen Glaselementen schafft Varitrans eine offene Raumatmosphäre und trennt Funktionsbereiche ohne optische Barrieren. Mit dem hohem Bedienkomfort, der alle Trennwandsysteme von Dorma Hüppe auszeichnet, lassen sich die Elemente schnell und zuverlässig verfahren.

DURCH DIE BANK HELL UND SERVICEORIENTIERT

Transparente Lösungen
für einen offenen Kundendialog.

Klare Akzente und eine leichte Raumwirkung

Mit seinen gläsernen Elementen schafft Varitrans in modernen Banken und Sparkassen eine helle, freundliche Raumatmosphäre, in der Mitarbeiter und Kunden sich wohlfühlen. Die Ästhetik und Transparenz des Trennwand-systems setzt Akzente und unterstreicht den offenen, repräsentativen Eindruck der Gesamt-architektur. So bleibt der großzügige Blick auf den gesamten Raum auch dann erhalten, wenn einzelne Funktionsbereiche abgetrennt oder vorübergehend geschlossen sind.

Flexibler Service rund um die Uhr

Mit vielfältig planbaren Anlagenverläufen lässt sich Varitrans individuell der Gebäudearchi-tekturen und den Erfordernissen des Geschäfts-betriebes anpassen. Zur Abtrennung z. B. der SB-Zone vom Kundenzentrum genügen wenige Handgriffe.

Optisch offen, funktional getrennt: Auch wenn nur der Servicebereich frei zugänglich ist, bleibt die durchgängige Sicht auf den Gesamt-raum erhalten.



SICHER UND ZUVERLÄSSIG IM TÄGLICHEN EINSATZ

Hohe Qualität und leichte Bedienbarkeit.



Wo Sicherheit eine große Rolle spielt

Varitans Straightline überzeugt mit seiner hohen Verarbeitungsqualität, ist robust und langlebig. Viele innovative Lösungen in puncto Sicherheit, Überwachung und Verriegelung gewährleisten den zuverlässigen Betrieb, der durch den kompetenten Dorma Hüppe Service nachhaltig abgesichert wird.

Durchdacht bis ins letzte Detail

Die Bedienung des Trennwandsystems ist leicht und auf die Anforderungen des Alltags zugeschnitten. So lassen sich verschiedene Funktionsbereiche mühelos, sicher und schnell trennen oder zueinander öffnen.



Eleganz und Sicherheit: Varitans Straightline besticht durch klare, geradlinige Formensprache und leichte Bedienbarkeit.

WO TRANSPARENZ ZUM GESTALTUNGS- ELEMENT WIRD

Und überall da, wo Flexibilität in der Raumaufteilung gewünscht wird.

Für Räume unterschiedlichster Art und Nutzung

Weil es leicht zu bedienen und schnell zu verfahren ist, spielt das Trennwandsystem Varitrans Straightline von Dorma Hüppe seine Stärken überall da aus, wo die Raumstruktur kurzfristig an den Geschäftsbetrieb und an die temporäre Nutzung angepasst werden soll.

Wo Räume vergrößert oder verkleinert, wo Entrees, Raum-in-Raum-Situationen, Ruhe- und Diskretionszonen geschaffen werden sollen – und überall da, wo Ein- und Durchblicke auch im geschlossenen Zustand gerne erwünscht sind.



Die Gestaltungsmöglichkeiten des Varitrans Raumtrennsystems sind so vielfältig wie die Anwendungen, in denen es sich im täglichen Einsatz bewährt.



OFFEN FÜR FUNKTIONELLE RAUMLÖSUNGEN

Varitrans gibt mehr Beweglichkeit
bei der täglichen Nutzung.



Viel kreativer Spielraum mit dem Werkstoff Glas

Das Sicherheitsglas der Varitrans Elemente lässt sich per Siebdruck, Sandstrahlung etc. hervorragend veredeln. So können Schriften sowie Logos darauf platziert oder eigene Ideen im Glasdesign verwirklicht werden.

Mit transparenter bis blickdichter Gestaltung erzielen Sie die gewünschte Relation zwischen Offenheit und Diskretion – je nachdem, wie viel Einblick Sie gewähren möchten.



Für eine besonders helle Atmosphäre mit viel Licht sorgen raumhohe Varitrans Elemente. Bis zu vier Meter Höhe sind im Standard möglich.

AUCH IM STANDARD SCHON MEHR ALS STANDARD

Die manuelle Bedienung – leicht, sicher, zuverlässig.

Leichtes manuelles Verschieben der Glaswände

Schon die manuelle Ausführung besticht durch ihre leichte Bedienbarkeit und ihre zuverlässige Funktion – und durch ihre Ästhetik. So sind die Funktionselemente zur Verriegelung unsichtbar in den Profilen platziert. Zur eleganten Optik trägt auch der innovative Türschließer bei, der komplett in die Türschiene integriert ist.

Optionale Ausstattungselemente sorgen für zusätzlichen Bedienkomfort sowie mehr Kontrolle und Sicherheit.

Die Standardbedienung auf einen Blick

- Mühelose Bedienung
- Geringes Laufgeräusch durch Präzisionslaufschienen aus Aluminium
- Elegantes Design mit integrierten Bedienelementen
- Untere Verriegelung per Hand und Fuß bedienbar



Integrierter Türschließer



Funktionell und ästhetisch: Beim Dreh-/Schiebeflügel ist der Türschließer vollständig in die obere Türschiene integriert und bleibt somit unsichtbar.

Sichtbarer Verriegelungsstatus



Kontrolle leicht gemacht: Der Verriegelungsstatus des Türflügels ist auf einen Blick zu erkennen.

Weniger Zugluft



Noch mehr Komfort: Die optionalen doppelten Bürstendichtungen unten minimieren die Zugluft spürbar.

Sicherheitstechnik



Sicherheit ist oberstes Gebot: Varitrans Straightline wird dank zuverlässigen, leicht bedienbaren Verriegelungen höchsten Sicherheitsstandards gerecht.

VOLLAUTOMATISCH ZU NOCH MEHR KOMFORT

ComfortDrive – die Premiumbedienung mit moderner BUS-Technologie.

Vollautomatisches Verfahren per Knopfdruck

Mit ComfortDrive können die transparenten Trenwandelemente vollautomatisch bewegt und an ihre individuell vorprogrammierte Position gefahren werden.

Die Steuerung erfolgt über ein bedienungsfreundliches Touchdisplay. Neben den Standardfunktionen „Auf“, „Zu“ und „Stop“ können optional spezielle Positionen wie „1-Flügel-Auf“ (Funktion Personal), „Kulissenstellung“ oder diverse Freipositionen individuell programmiert und angewählt werden.

ComfortDrive auf einen Blick:

- Schnelle Auf-/Abbaugeschwindigkeit
- Leichte Bedienbarkeit durch selbsterklärendes Touchdisplay
- Kundenspezifisch individuell programmierbar
- Vollautomatische Wandklappen für Nischenabschlüsse, optional
- Schienenkörper im schlanken Design (nur 8 mm breit)



Mühevollere Bedienung durch selbsterklärendes Premium Touchdisplay



Die vollautomatische Wandklappe bildet einen sauberen Abschluss. Sie öffnet und schließt mühelos ohne zusätzlichen Handgriff.

Individuelle Programmierung

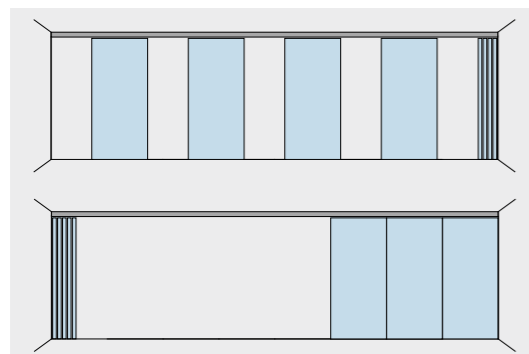

Nur zwei von vielen kundenindividuell programmierbaren Optionen für ein flexibles Raummanagement: Oben eine freigeählte Position, unten die sog. Kulissenstellung.

Hohe Verfahrgeschwindigkeit



Schnell geöffnet, schnell geschlossen: Mit ComfortDrive fahren die Varitrans Elemente zügig und per Smart Control überwacht in die gewünschte Position.

Schmale Bodenschiene



Fast unsichtbar: Nur 8 mm breit und somit stolperfrei zu begehen ist die eingelassene Bodenschiene. Die integrierten PTFE-Profile sorgen für ein leises, geschmeidiges Verfahren.

Safety first



Die Sicherheitsfunktion in ComfortDrive: Beim Auftreffen auf ein Hindernis stoppt und reversiert die Anlage.

MIT VIELFÄLTIGEN ELEMENTEN FLEXIBEL GESTALTEN

Varitrans Straightline bietet unzählige Anwendungsmöglichkeiten.

Intelligente Lösungen für eine flexible und zugleich offene Raumgestaltung: Mit Vollelementen sowie verschiedenen Türvarianten bietet Varitrans Straightline viel Spielraum für

individuelle Grundrisse und Nutzungsoptionen – auch mit Sicherheitskomponenten wie selbstverriegelnde Panikschlösser (SVP) und der Anbindung an Alarmanlagen.

Bedienung der Straightline Elemente	Manuell (M)	Vollautomatik (ComfortDrive)
Vollwandelement (VE)	■	■
Winkelement (WE 91°-159°)	□	■
Winkelement (WE 160°-179°)	□	■
Eckelement 90° (EE)	□	■
Pendeltür (PT)	■	–
Durchgangstür (DT, doppel­flügelig (DTZ))	■	–
Portalrahmentür (DT-H)	■	■
Wandklappe (WK)	■	–
festangeschlagene Tür, elektrisch (FTE)	–	■
Türanschlusselement (TA)	–	■
Wandklappe, elektrisch (WKE)	–	■

■ Standardausstattung
□ Wahlmöglichkeit

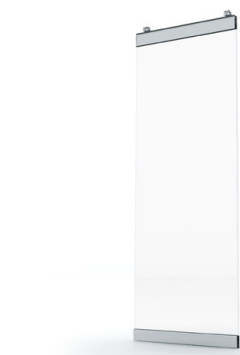

Vollelement (VE)



Winkelement (WE 91°-159°)



Winkelement (WE 160°-179°)

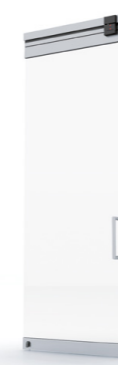

Durchgangstür (DT) mit Tragprofil



doppel­flügelige Durchgangstür (DTZ) (links/rechts) mit Tragprofil



Portalrahmentür (DT-H)



Eckelement 90° (EE)



Pendeltür mit Bodentürschließer (PT)

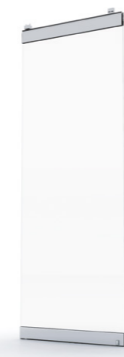

Wandklappe (WK) mit Drehlager

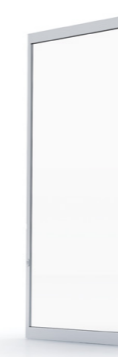

festangeschlagene Tür, elektrisch (FTE), in Kombination mit TA



Türanschlusselement (TA), in Kombination mit FTE

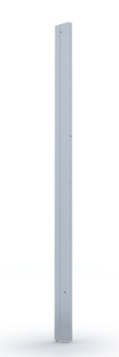

Wandklappe (WKE), elektrisch aus Metall nach RAL-lackiert

DREI VARIANTEN FÜR DIE ELEMENTKANTEN

Kantenschutz nach Maß
für jede Anwendung



Ganzglas pur, Glas mit Dichtung oder mit Aluminiumprofil

Durch optionale transparente Glasdichtung auf der vertikalen Glaskante bringt sie so einen effektiven Schutz gegen Zugluft. Eine noch höhere Dichtigkeit erzielt die Profilglas-Variante mit Aluminiumprofil und überlappenden Dichtlippen.

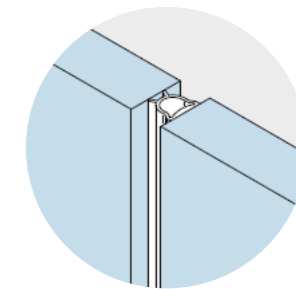

Die Glasdichtung hält dicht und ist bei ausgeführter Trennwand praktisch unsichtbar.

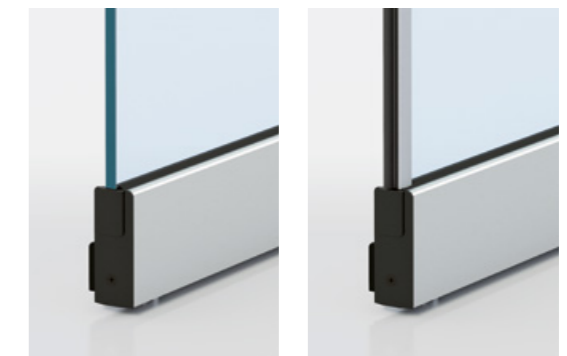

Pure Ganzglasoptik bietet Varitrans Straightline (links), erhöhten Kantenschutz und Dichtigkeit die Straightline in Profilglasvariante.

FUNKTIONALITÄT UND ÄSTHETIK ÜBER- ZEUGEND VEREINT

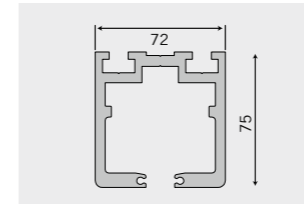

G-Schiene

Mechanisch codierte Abzweigtechnik mit Kurven und Weichen, für eine leichte und einfache Verfahrbarkeit

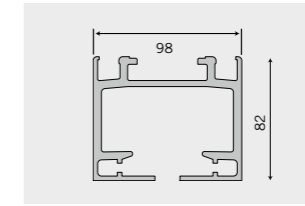

R-Schiene

Rechtwinkelige Abzweigungen mit Kreuzrollen-Laufwagen (nur bei Basis-Elementen ohne obere Verriegelung). Keine manuelle Durchgangstür möglich

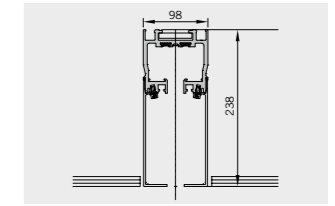

ComfortDrive

Schienensystem für vollautomatische Anlagen. Schmale Profile, schlanker Schienenkörper.

Varitrans Straightline	
Nutzen	
Charakteristik	Bewegliches Glas-Trennwandsystem mit geradlinigen Design-Profilen für durchgängiges Erscheinungsbild
Ausführung	Ganzglas (gerade horizontale Profile)
Anwendung	Innenbereich
Abmessungen	
Elementbreite in mm	800 – 1.250
Elementhöhe in mm (max.)	4.000 (Vollelement, Pendel- und Portrahmentür) 3.600 (verfahrbare Tür, manuell)
Elementgewicht in kg (max.)	150 (Vollelement, Pendel- und Portrahmentür) 120 (verfahrbare Tür)
Glasstärke in mm	ESG 10 (bis LH 2.500), ESG 12 (ab LH 2.500), VSG 12,8
Konstruktion	
Beschlagelemente	horizontale Aluminium-Klemmprofile, Aluminium-Abdeckungen, doppelte Bürstendichtung oben optional: doppelte Bürstendichtung unten
Ausstattung	
Elementtypen	Vollwandelement verfahrbar, Festelemente, Türelemente (stationär und verfahrbar)
Elementverriegelung	Verriegelung der Elemente untereinander durch eingreifende Profilzapfen gegen Aufhebeln, bei manueller Bedienung zusätzlich mit Bodenriegel
Manuelle Bedienung (M)	manuelles Verfahren der Elemente
Premiumbedienung Vollautomatik (ComfortDrive)	vollautomatisches Verfahren der Elemente, mit Bodenführung
Sicherheit (optional)	- Panikschloss und selbstverriegelnde Panikschlösser (SVP) zur automatischen Verriegelung - Sperrelement (Blockschloss) zur Scharfschaltung von Einbruchmeldeanlagen

Vertikalschnitte

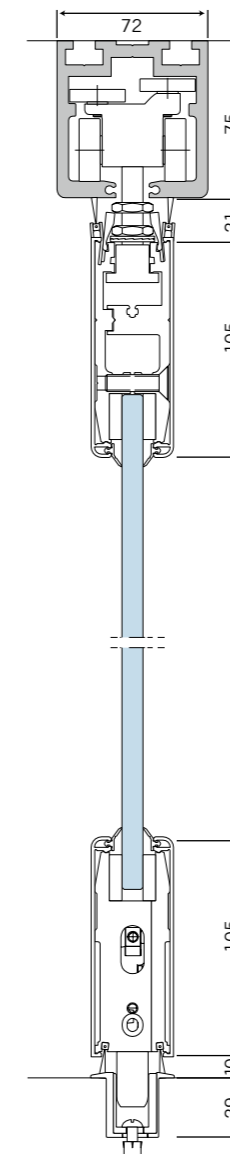

Basic Element Straightline
ohne Tragprofil

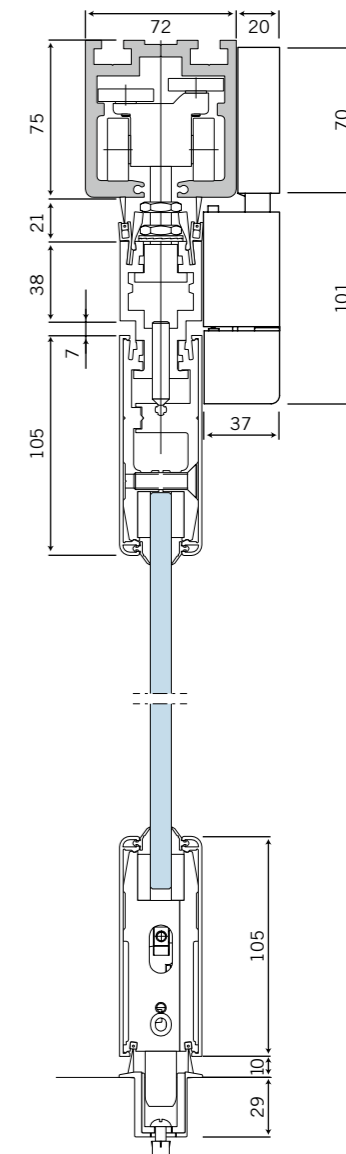

Comfort Element Straightline mit Tragprofil
nur bei Ausführungen mit manueller Tür

LEICHTES EINPARKEN AUF KLEINSTEM RAUM

Parklösungen für
verschiedene Raumsituationen

Die einzelnen Elemente des Dorma Hüppe Varitrans Systems werden leichtläufig manuell verschoben oder vollautomatisch verfahren. In der Parkstellung rücken sie kompakt zusammen und sind platzsparend auf kleinem Raum untergebracht.

Die gesamte Glaswand kann auch optisch ganz in einer Nische verschwinden. Je nach dem vorhandenen Raumangebot gibt es verschiedene Standard-Lösungen, die folgenden Abbildungen zeigen einige der Möglichkeiten.



© Thomas Wunderle

Eine Auswahl verschiedener platzsparender Parklösungen

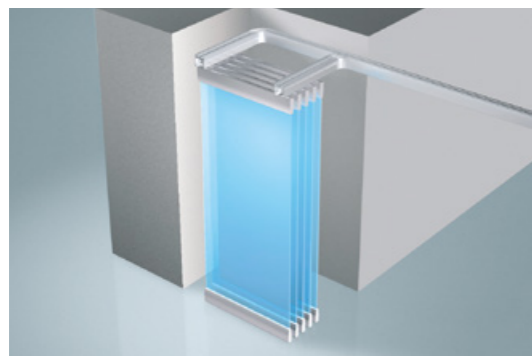

Parallelparkierung in Nische

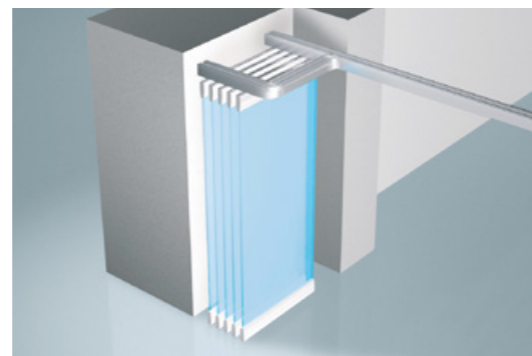

90°-Parkierung in offener Nische

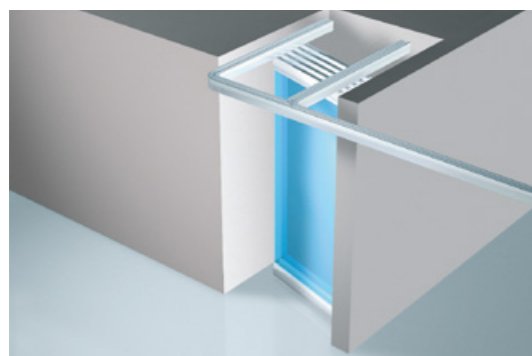

Parkierung in geschlossener Nische



Rechts- und Linksparkierung

Abhängungen

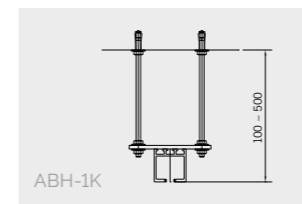

ABH-1K

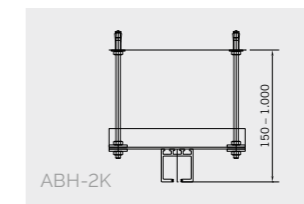

ABH-2K

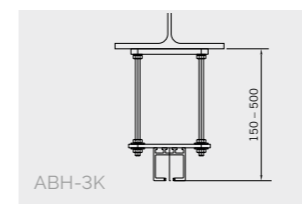

ABH-3K

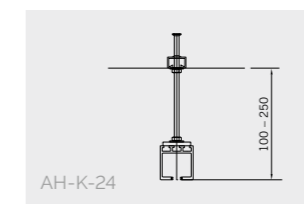

AH-K-24

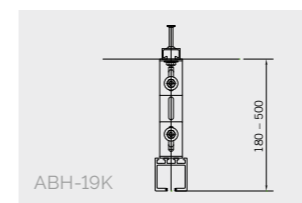

ABH-19K

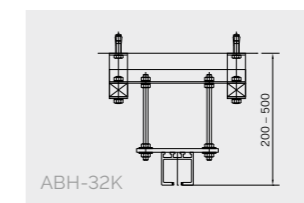

ABH-32K

Jede Einbausituation erfordert die richtige Abhängung. Die Varitrans bietet die jeweils passenden Lösungen.

Die Beispiele zeigen gängige Abhängungen der Trennwandschienen, darunter eine schmale Alternative (ABH-19K) und eine Ausführung mit Schwingungsdämpfer (ABH-32K).



dormakaba Group

DE

**DORMA Hüppe
Raumtrennsysteme GmbH**

Industriestraße 5
26655 Ocholt
DEUTSCHLAND
T +49 4409 666-0
F +49 4409 666-489
info-hueppe@dormakaba.com
www.dorma-hueppe.com

AT

**DORMA Hüppe
Austria GmbH**

Hollabererstraße 4b
4020 Linz
ÖSTERREICH
T +43 732 600451
F +43 732 650326
office@dorma-hueppe.at
www.dorma-hueppe.at

CH

rosconi
SYSTEMS

Allmendstrasse 6
5612 Villmergen
SCHWEIZ
T +41 56 611 97 20
F +41 56 611 97 21
info@rosconi-systems.ch
www.rosconi-systems.ch